

最新情報

新素材用グローブボックスプレス

グローブボックスプレス

600TON 高出力、高精度

酸素と水分を除去

省スペース

高出力、高精度

増圧システムを導入することで、小型ながら高出力を実現
また、サーボモータポンプの制御性を活かし、停止位置精度
±12μm を実現

露点-76℃、酸素濃度 1ppm 以下の環境

グローブボックスは架台部にガス循環精製装置を設けることが
でき、酸素と水分を除去した環境下で使用可能

省スペース設計

高さ 2m 以下の低背、省スペース設計
サーボモータポンプ採用により、油圧ユニットのコンパクト化

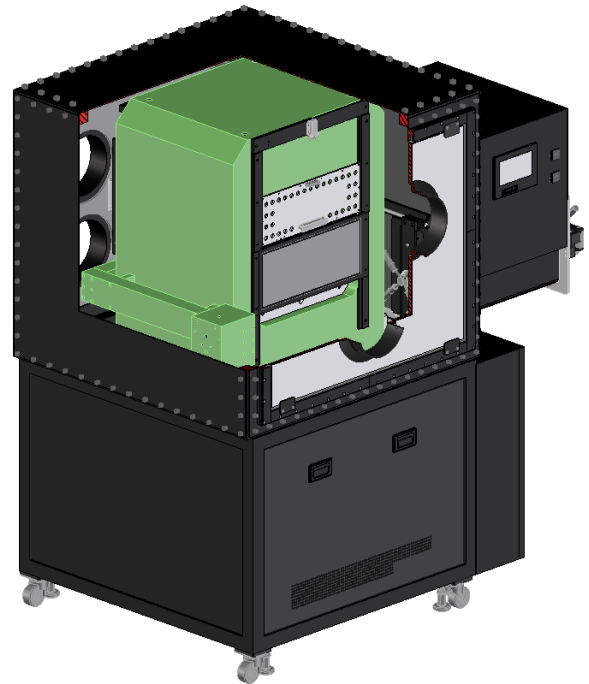

基本スペック			
加圧力	6,000kN	熱源	カートリッジヒーター
デーライト	60mm	油圧ポンプ	サーボモータポンプ
ストローク	60mm	油槽容量	約50L
熱盤寸法	200×200mm	雰囲気環境	露点-76℃、酸素濃度1ppm以下
使用温度	MAX200℃	設置寸法	W2,900×D1,300×H1,850

【お問い合わせ先】

コータキ精機株式会社

<https://www.kohtaki.co.jp/>

〒411-0934 静岡県駿東郡長泉町下長窪 1032

Tel 055-989-2231